

ADAPTAFIL™

MÁQUINA PORTÁTIL SEMIAUTOMÁTICA

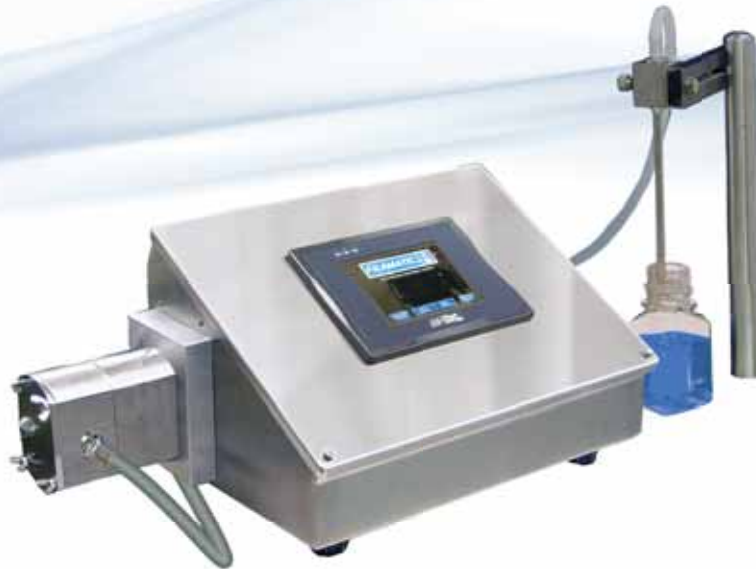

Una Base con Cuatro Bombas Intercambiables: Pistón, Engranaje, Lóbulo, ó Peristáltica

- Pantalla Táctil HMI
- Tecnología Impulsada por Servomotor
- Controlada Digitalmente- Sin Ajustes Manuales
- Acceso para volver a Llamar la Receta Permitiéndole Crear, Guardar, e incluso Copiar más de 100 Recetas por sus Nombres
- Compensación Avanzada del Peso de Llenado
- Contadora Ajustable de Envases
- Diseño Disponible para Ambientes Limpios Manuales
- Capacidad Opcional para Imprimir y Transferir Datos

ADAPTAFIL™

ESPECIFICACIONES

Sistemas de Medidas	Volumen de Llenado Capacidad/Velocidad		Descripción del Producto
Peristálticas	Hasta 1.16 galones/min	4.37 litros/min	Líquidos Claros
Engranaje	Hasta 3.5 Galones/min	13.25 litros/min	Líquidos Claros, Semi-Viscosos, Viscosos Partículas Medianas
Lóbulo	Hasta 4 galones/min	15.14 litros/min	Líquidos Claros, Semi-Viscosos, Viscosos Grandes Partículas
Pistón	.1 mL hasta 260 mL por golpe	50 golpes/min	Líquidos Claros, Semi-Viscosos, Viscosos Pequeñas Partículas

Características Adicionales de la AdaptaFiL™:

- 💧 Cambios sin Ayuda de Herramientas
- 💧 110 V de Energía
- 💧 Gabinete de Acero Inoxidable
- 💧 Fácil de Limpiar
- 💧 Precisión de Llenado + / - .5%
- 💧 Diseño Modular con Capacidad para Expansión

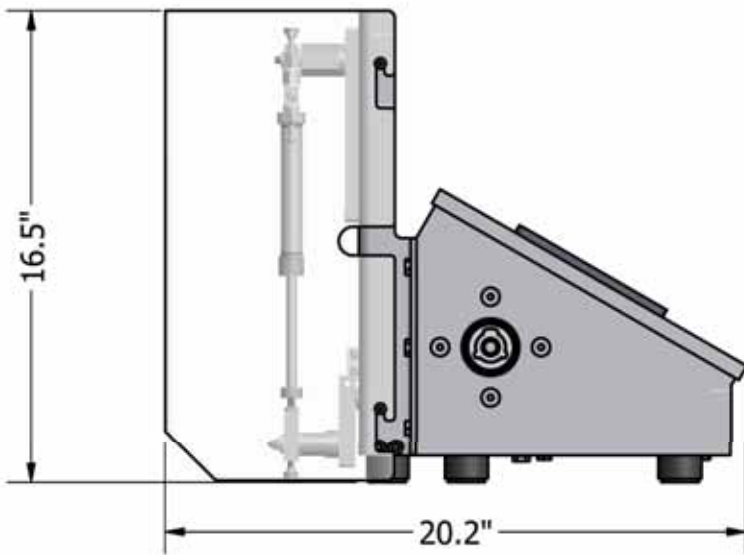

Filamatic ofrece como CORTESIA, pruebas del producto y opciones de compras, incluyendo arriendos de máquinas, contratos de arriendos y un programa "Haga Pruebas antes de la Compra" Para mayor información llame al 410-764-0900 Ext 258, ó por correo electrónico info@filamatic.com.